

D

DISTINCTION

MANUEL DE L'UTILISATEUR

FPP-72767

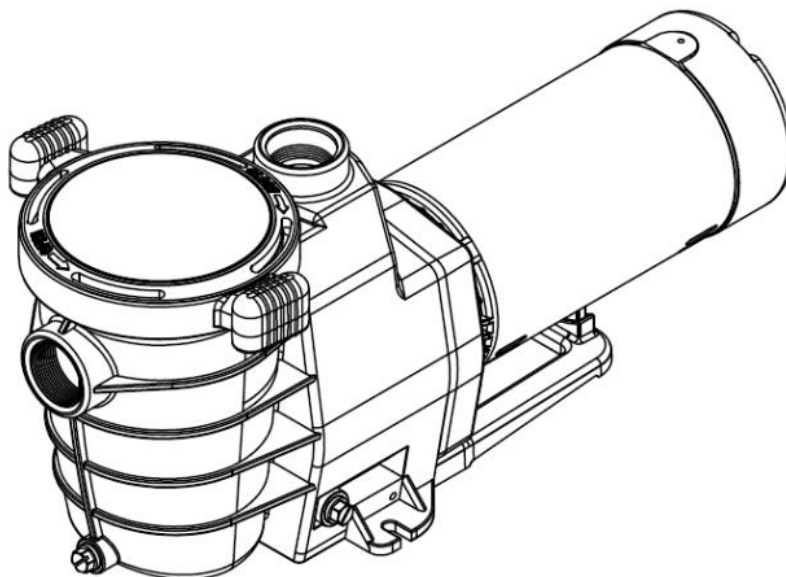

MANUFACTURÉ PAR:

NINGBO SPLASH POOL APPLICANCE CO., LTD

Afin d'éviter des blessures ou des dommages sérieux, assurez vous de lire ce manuel complètement et soigneusement

CONSERVEZ CE MANUEL D'INSTRUCTION

Si vous utilisez des pièces de rechange génériques notez que la garantie ne sera plus valide

ATTENTION - CE MANUEL CONTIENT DES INFORMATIONS IMPORTANTES SUR L'INSTALLATION, LE FONCTIONNEMENT, ET L'UTILISATION DE CETTE POMPE ET DOIT ÊTRE DONNÉ À L'UTILISATEUR DE CE PRODUIT. LISEZ ET SUIVEZ SOIGNEUSEMENT TOUTES LES INSTRUCTIONS

DESCRIPTION DES SYMBOLES :

DANGER : Ce symbole indique qu'en cas de défaillance, il y a danger potentiel : Provoque des blessures sévères pouvant causer la mort ou des dommages à la propriété.

AVERTISSEMENT : Ce symbole indique qu'en cas de défaillance, il y a danger potentiel : Risque de blessures sévères pouvant causer la mort ou des dommages à la propriété.

ATTENTION : Ce symbole indique qu'en cas de défaillance, il y a danger potentiel : Risque de blessures ou des dommages à la propriété.

CHAPITRE 1 : INSTRUCTIONS DE SÉCURITÉ

AVERTISSEMENT - Attention aux enfants

1. Pour réduire le risque de blessure, ne permettez pas aux enfants de grimper sur ce produit. Superviser attentivement en tout temps les enfants. Des composants tels que le système de filtration, pompes et chauffe-eau doivent être positionner afin de prévenir que les enfants les utilise pour accéder à la piscine.
2. Les modèles de pompes suivantes : FPP-72767 sont conçues pour les piscines permanentes. N'EMPLOYEZ PAS avec les piscines gonflables ou entreposables.
3. Bien que ce produit soit conçu pour l'usage extérieur, il est conseillé de protéger les composantes électriques contre les intempéries. Choisissez un secteur bien drainé, qui n'inondera pas quand il pleut. Il exige un espace suffisent afin que l'air pour le refroidissement. N'installez pas dans un endroit humide ou non aéré.
4. Toutes les composantes devraient être inspectées fréquemment et remplacées si endommagées, brisées, fendues, manquantes, ou si elles ne sont pas fixées solidement.

AVERTISSEMENT - Risque de choc électrique

5. Tension dangereuse. Peut électrocuter, brûler, ou causer la mort. Pour réduire le risque de décharge électrique, N'EMPLOYEZ PAS une rallonge pour relier l'unité à l'approvisionnement électrique. Fournissez une sortie électrique à proximité. Il est requis que le câblage soit fait par un électricien autorisé. Tout le câblage DOIT être en conformité des codes en vigueur et des règlements locaux et nationaux. Avant de travailler sur la pompe ou le moteur, déconnectez le câblage du moteur.
6. Risque d'électrochocs. Reliez seulement à un circuit protégé par un circuit-interrupteur (GFCI). Contactez un électricien si vous ne pouvez pas vérifier que les prises électriques sont protégées par un GFCI.

RACCORDER SEULEMENT À UNE PRISE ÉLECTRIQUE PROTÉGÉE PAR UN CIRCUIT-INTERRUPTEUR DE TYPE CLASSE A

8. Le moteur doit être relié à une mise à la terre de manière permanente. Utiliser un fil de cuivre #8 ou plus gros, fixez-le à la pompe au terminal prévu à cet effet. Avec le même fil de cuivre, assurez-

vous de relier toutes les composantes en métal (sauf tuyauterie de gaz) de la piscine et autres équipements, jusqu'à la tige de mise à la terre.

Il est important que la pompe soit reliée à la structure de la piscine par un conducteur de métallisation (confère à toutes ces pièces le même potentiel électrique, afin de réduire tout risque d'électrocution créé par un courant vagabond dans le sol ou dans la tuyauterie.)

IMPORTANT - Mettez en référence les codes de NEC pour toutes les normes de câblage comprenant, mais non limité à la mise à la terre, à la métallisation et d'autres procédures générales de câblage.

9. CONSERVER CES INSTRUCTIONS.

AVERTISSEMENT - RISQUE DE PIÉGEAGE PAR ASPIRATION

10. La succion dans les prises d'aspiration qui sont endommagées, brisées, fendues, manquantes, peuvent causer de graves blessures et/ou entraîner la mort à cause des risques suivants :

Aspiration et piégeage par les cheveux. - Les cheveux peuvent devenir empêtrés dans la prise d'aspiration et ainsi provoquer la noyade.

Aspiration et piégeage par un membre - Un membre inséré (tel qu'un bras, un pied, etc.) dans la prise d'aspiration peut avoir comme conséquence d'un gonflement du membre.

Aspiration et piégeage causant l'éviscération- Une forte succion appliquée au niveau des intestins à proximité d'équipements défectueux peut entraîner l'éviscération.

Aspiration et piégeage par des objets- Il est possible que des bijoux, maillots de bain, accessoires de cheveux, doigts, ou orteils soient pris dans l'ouverture du couvercle ayant pour résultat une occlusion mécanique.

AVERTISSEMENT - Pour réduire le risque d'occlusion

11. Quand des prises de succion sont assez petites pour être bloquées par une personne, un minimum de deux sorties d'aspiration par pompe doivent être installées. Des prises d'aspiration dans le même plan (c.-à-d. plancher ou mur), doivent être installées un minimum de trois pieds (3 ') [0.91 mètre] de distance, afin d'éviter qu'une personne puisse bloquer deux entrées simultanément.

- Le débit maximum du système ne devrait pas dépasser le nombre illustré dans le diagramme illustré au chapitre 2.

- N'utiliser jamais la piscine si la prise d'aspiration est endommagée, cassée, fendue, manquante, ou n'est pas fixée solidement et remplacez immédiatement

- L'installation d'un circuit de dégagement est recommandée afin de cesser toute forme d'aspiration,

AVERTISSEMENT - Risque de pression élevée

12. Les systèmes de circulation d'eau de piscine fonctionnent avec un débit élevé de pression pendant le démarrage, durant l'opération normale de la piscine et après interruption de la pompe. Lors du démarrage de la pompe, il est recommandé de se tenir loin de l'équipement. Il y a risque de

blessures graves en cas de bris. Avant de faire l'entretien du système de circulation, les commandes de pompe doivent être éteintes et la valve d'échappement d'air manuelle du filtre doit être en position d'ouverture. Avant de démarrer la pompe, toutes les valves du système doivent être placées de façon à permettre à l'eau de retourner à la piscine. Ne changez pas la position de la valve lorsque la pompe fonctionne. Toutes les valves d'aspiration et d'écoulement DOIVENT être OUVERTES lors du démarrage du système de circulation.

AVERTISSEMENT - Risque de séparation (éclatement)

13. Une séparation des éléments de la pompe pourrait se produire si les instructions de sécurité et d'opération ne sont pas suivies. Le couvercle de l'égouttoir doit être correctement fixé sur la pompe en utilisant le «lock ring». Avant de faire l'entretien du système de circulation de la piscine, tous les contrôles du système et de la pompe doivent être dans la position de repos et la valve manuelle d'échappement d'air du filtre doit être en position ouverte. N'actionnez pas le système de circulation de la piscine si une composante du système n'est pas assemblée correctement, endommagée, ou est manquante. Toutes les valves d'aspiration et d'écoulement DOIVENT être OUVERTES lors du démarrage du système de circulation.

14. N'actionnez jamais ou faire l'examen du système de circulation à plus de 40 livres par pouce carré de pression

AVERTISSEMENT - Risque de feu et de brûlure

15. Les moteurs fonctionnent à températures élevées et s'ils ne sont pas isolés correctement cela pourrait enflammer des structures ou certains débris. Il est également nécessaire de permettre au moteur de se refroidir pendant au moins 20 minutes avant de commencer l'entretien, afin de réduire le risque de brûlures.

CHAPITRE 2 : INSTRUCTIONS D'INSTALLATION

Ce produit devrait être installé et entretenu seulement par un professionnel qualifié.

1. Emplacement de la pompe

Ne pas installer la pompe dans un endroit humide ou non aéré. Maintenez le moteur propre. Une circulation d'air libre est requise afin de permettre le refroidissement des moteurs.

2. L'installation de la pompe

Installez la pompe sur une base ferme qui respecte tous les codes locaux et nationaux. Fixez la pompe à la base avec des vis ou des boulons afin de réduire la vibration et la tension sur les joints. La base DOIT être solide, de niveau, rigide, et sans vibration.

- Assurez-vous que l'entrée d'eau de la pompe soit au niveau d'eau autant que possible.
- Utilisez un tube d'aspiration direct court (pour réduire des pertes de friction).
- Tenez compte des valves pour la tuyauterie d'aspiration et de décharge.
- Protégez contre l'humidité et possibilité d'inondation.
- Prévoyez un accès adéquat à la pompe et la tuyauterie.
- Assurez-vous que les joints d'aspiration soient bien serrés.

Le tube d'aspiration devrait être aussi grand ou plus grand que le tuyau de décharge.

3. Tuyauterie

Utilisez la bande de téflon pour sceller les raccordements filetés sur les composants en plastique moulés. Tous les raccords en plastique doivent être neufs ou complètement nettoyés avant l'emploi. NOTE - N'employez pas de pâte à joint car il peut causer la fissuration des composants en plastique. En appliquant la bande de téflon aux fils de plastique, enveloppez entièrement la partie filetée (male) avec plusieurs couches de bande.

Enroulez la bande dans le sens des aiguilles d'une montre, commençant par la partie arrière. La pompe et les orifices de sortie ont des arrêts de fils moulés. N'essayez pas de forcer l'ajustement du connecteur de tuyau au-delà de cet arrêt. Il est seulement nécessaire de serrer assez pour empêcher la fuite. Serrez à la main et utilisez un outil pour faire un demi-tour supplémentaire. Faites attention lorsque vous utiliser une bande de téflon, car cela réduit la friction considérablement ; ne serrez pas trop car vous pouvez endommager l'équipement. Si des fuites se produisent, enlevez le raccord, nettoyez la vieille bande de téflon, enveloppez de nouveau de bande de téflon, et réinstallez-le.

4. Raccords

Les raccords limitent la circulation. Pour une meilleure efficacité, employez le moins de raccords possibles (mais au moins deux prises d'aspiration). Évitez les connexions qui pourraient causer un espace d'air. Les raccords de piscine DOIVENT être conformes à l'association internationale de la tuyauterie et des normes mécaniques. Utilisez un joint qui ne créera aucun risque d'aspiration dans la piscine (drains multiples) ou la double aspiration (écumoire et collecteur).

DÉBIT MAXIMUM RECOMMANDÉ SELON LA TAILLE DU TUYAU					
Grosueur	Débit	Grosueur	Débit	Grosueur	Débit
Pouce (millimètre)	GPM (Litre/min.)	Pouce (millimètre)	GPM (Litre/min.)	Pouce (millimètre)	GPM (Litre/min.)
1	20	1.5	45	2.5	110
(32)	(75)	(50)	(170)	(75)	(415)
1.25	30	2	80	3	160
(40)	(110)	(63)	(300)	(90)	(600)

CHAPITRE 3: ÉLECTRIQUE

1. Faites une mise à la terre et installer un conducteur de métallisation avant de brancher la pompe.
2. Ne pas faire une mise à la terre sur une ligne de gaz.
3. Afin d'éviter des possibilités d'électrocution, veuillez fermer le courant avant d'effectuer toute altération aux connexions électriques
4. Si le disjoncteur du dispositif de protection de mise à la terre (GFCI) déclenche et que vous ne pouvez le réinitialiser, cela indique qu'il y a un problème. Consultez votre électricien.

AVERTISSEMENT - Risque de feu

5. Tension d'alimentation doit correspondre avec la tension indiquée sur la plaque signalétique.

Assurez-vous que l'alimentation électrique disponible est conforme à la tension, à la phase, et au cycle du moteur. Vérifiez que la taille du fil est adéquate pour le nombre de kilowatt de la source d'énergie.

Model	HP	RPM	Volte / HZ	Amps
72767	1.5 HP	3450	230/115V 60HZ	8.5/17A

NOTE - Tout le câblage électrique DOIT être exécuté par un électricien certifié, et DOIT être conforme aux codes électriques locaux et nationaux. Utilisez des conducteurs de cuivre seulement.

6. Voltage

La tension au moteur NE DOIT PAS être plus de 10% au-dessus ou au-dessous de la tension évaluée sur la plaque d'identification du moteur. Le moteur pourrait surchauffer, entraînant le déclenchement de surcharge et réduirait sa durée de vie. Si la tension est moins de 90% ou plus de 110% de la tension évaluée, consultez votre électricien.

7. Mise à la terre et liaison électrique

Installez, faites la mise à terre, la liaison électrique et le câblage du moteur selon la réglementation du code électrique local ou national. Le moteur devrait être mis à la terre de manière permanente. Utilisez le terminal de mise à la terre sur le moteur; employez le type de fil requis selon les standards. Reliez la pompe et tous les éléments de la piscine grâce à un conducteur de métallisation. Ce dernier réduit le risque qu'un courant passe par les objets métalliques pouvant causer un choc ou une électrocution.

Utiliser comme référence les codes électriques locaux et nationaux pour toutes les normes et les procédures générales de câblage. Contactez un électricien autorisé pour toutes autres informations sur les normes électriques.

AVERTISSEMENT Tout câblage doit être fait par un électricien autorisé.

8. CÂBLAGE

La pompe DOIT être reliée au circuit de manière permanente. Si d'autres équipements sont également sur le même circuit, assurez-vous d'ajouter leurs charges d'ampère avant de calculer la taille du disjoncteur requis.

Utilisez le disjoncteur de charge comme interrupteur principal. Branchez tout autre élément dans le disjoncteur de mise à la terre (GFCI) ; il détectera un court-circuit et se débranchera automatiquement avant qu'il devienne dangereux pour les usagers de la piscine. Pour la taille de GFCI requis et des procédures d'essais pour GFCI, voir les instructions du fabricant. En cas de panne d'électricité, vérifiez le contrôle GFCI car ce dernier peut empêcher l'opération normale de la pompe.

RACCORDER SEULEMENT AVEC UNE RALLONGE PROTÉGÉ PAR UN INTERRUPTEUR DE CIRCUIT DE CLASSE A (GFCI)

ATTENTION pour une protection continue et pour éviter de se faire électrocuter, il est recommandé d'utiliser des pièces de remplacement identiques.

CHAPITRE 4 : DÉMARRAGE ET OPÉRATION

Avant le démarrage

AVERTISSEMENT : S'il est nécessaire de réaliser un essai de pression, avant l'utilisation initiale pour s'assurer que la pompe fonctionne correctement, il est important de suivre les étapes suivantes :

1. Demander à un professionnel de faire l'essai.
2. Assurez que la pompe et ses composantes de système sont scellés correctement afin d'empêcher les fuites.
3. Utilisez à une pression maximum de 40 livres par pouce carré (kPa 276) et une température d'eau maximum de 100°F (38°C).
4. Exécutez l'essai de pression pas plus que 24 heures. Inspectez immédiatement toutes les pièces pour vérifier qu'elles sont intactes et fonctionnent correctement. Remplissez le tamis avec de l'eau jusqu'au niveau du tube d'aspiration. **N'ACTIONNEZ JAMAIS LA POMPE SANS EAU.** L'eau agit comme liquide de refroidissement et lubrifiant pour l'axe mécanique.

AVERTISSEMENT Si la pompe est examinée sous pression (Pression MAXIMUM de 40 livres par pouce carré), soyez certain que la pression a été évacuée, avant d'enlever le couvercle du tamis.

ATTENTION NE JAMAIS FAIRE FONCTIONNER LA POMPE À SEC. Faire fonctionner la pompe à sec pourrait endommager des joints, causant une fuite, ou inondation, et la garantie ne serait plus valide. Remplissez le réceptacle du tamis avec de l'eau avant de mettre le moteur en marche.

5. **N'AJOUTEZ PAS** de produits chimiques directement devant l'aspiration de la pompe. Ajouter des produits chimiques non dilués peut endommager la pompe et la garantie ne serait plus valide.

6. Avant d'enlever le couvercle du tamis :
 - 1) ARRÊTEZ LA POMPE
 - 2) FERMEZ LES VALVES du tuyau d'aspiration et de sortie.
 - 3) ÉVACUEZ TOUTE PRESSION des tuyaux et de la pompe en utilisant la valve manuelle d'évacuation d'air. Consultez le manuel du filtreur pour de plus amples détails.

Amorçage de la pompe

ATTENTION Toutes les valves de suction ou pression doivent être ouvertes ainsi que la valve d'évacuation d'air (seulement sur les filtres à cartouche) quand vous mettez la pompe en marche. Vous risquez des blessures sévères si vous omettez cette étape.

- Si le niveau d'eau de la piscine est plus haut que la pompe, celle-ci va s'amorcer par elle-même lorsque vous ouvrirez les valves de suction et de renvoi.

- Si le niveau d'eau de la piscine est plus bas que la pompe, enlevez le couvercle de la pompe, ajoutez de l'eau. Refermez ensuite le couvercle pour mettre la pompe en marche.
- Assurez-vous que le joint d'étanchéité du couvercle soit nettoyé et lubrifié.

NOTE : Serrez le couvercle sur la pompe manuellement, utilisez aucun outil.

CHAPITRE 5 : ENTRETIEN

- Nettoyez le panier du tamis régulièrement. Ne frappez pas le panier pour nettoyer. Inspectez le couvercle du tamis régulièrement et le remplacez si nécessaire.
- Les pompes ont des joints et axes autolubrifiants. Aucune lubrification n'est nécessaire.
- Maintenez le moteur propre. Assurez-vous que les conduits d'airs sont libres d'obstruction afin d'éviter des dommages. N'utiliser pas d'eau pour arroser le moteur.
- De temps en temps, les joints d'axe doivent être remplacés. Contactez votre détaillant pour la réparation de votre pompe.

CHAPITRE 6 : ENTREPOSAGE / HIVERNISATION

AVERTISSEMENT Risque de séparation (d'éclatement)

1. Ne purgez pas le système avec de l'air comprimé. Cela pourrait faire éclater les composants, pouvant causer des dommages matériels ou corporels. Employez seulement un souffleur à basse pression (en-dessous de 5 livres par pouce carré), avec un ventilateur à fort débit pour purger la pompe, le filtre, ou la tuyauterie.
2. Si la pompe gèle, la garantie ne sera plus valide.
3. Employez SEULEMENT le propylène-glycol comme antigel dans votre système de piscine. Le propylène-glycol est non-toxique et n'endommagera pas les composants en plastique de la pompe. D'autres types d'antigels sont fortement toxiques et peuvent endommager les composantes.
4. Évacuez toute l'eau de la pompe et de la tuyauterie lorsque vous prévoyez des températures près du point de congélation (voir les instructions ci-dessous).
5. Gardez le moteur au sec et couvert pendant l'entreposage. Pour éviter des problèmes de condensation/corrosion, NE COUVREZ PAS ou n'enveloppez pas la pompe avec des pellicules ou des sacs de plastique.

AVERTISSEMENT pour éviter le risque de choc électrique, coupez le courant de la pompe avant de commencer le drainage.

6. Vider le niveau d'eau en dessous de toutes les entrées d'eau de la piscine.

7. Enlevez les bouchons de vidange du fond du tamis, et enlevez le couvercle et le panier dans le tamis.

8. Démontez la pompe du support, du système de câblage (après que le courant ait été coupé), et du système de plomberie.

9. Une fois que la pompe est drainée complètement, réinstallez le couvercle du tamis et les bouchons de vidange. Entreposer la pompe dans un secteur sec.

CHAPITRE 7 : DIAGNOSTIC DE PANNES

LE MOTEUR NE DEMARRE PAS :

Vérifiez les connexions avec le diagramme de câblage sur l'étiquette. Assurez-vous que le moteur soit câblé selon la tension d'alimentation disponible (voir l'étiquette d'opération de la pompe).

1. Mauvais contacts des connexions électriques ; déclenchement du disjoncteur.

Solution: Vérifiez toutes les connexions, réinitialiser les disjoncteurs déclenchés ou remplacez les fusibles brûlés.

2. Si vous avez une minuterie, soyez certain que cela fonctionne correctement.

Solution : Contournez-la au besoin.

3. Basse tension au moteur ou baisse de puissance (fréquemment provoquée par un mauvais câblage ou l'utilisation de corde d'extension).

Solution: Contactez un professionnel qualifié pour vérifier si la mesure du câblage est adéquate.

NOTE - Votre moteur de pompe est équipé « d'un protecteur automatique de surcharge thermique. » Le moteur arrêtera s'il y a des baisses d'énergie afin d'éviter que la chaleur s'accumule et endommage les composantes. « Le protecteur thermique de surcharge » permettra au moteur de se remettre en marche automatiquement une fois que le moteur s'est refroidi. Il continuera à couper "Marche/Arrêt" jusqu'à ce que le problème soit corrigé. Assurez vous d'identifier la cause de cette surchauffe.

LE MOTEUR FAIT DU BRUIT, MAIS NE DÉMARRE PAS:

1. La turbine est bloquée avec des débris.

Solution: Contactez votre détaillant pour la réparation de votre pompe.

LA POMPE NE S'AMMORCE PAS:

1. Panier de pompe/tamis vide.

Solution: Assurez-vous que le réceptacle du panier (tamis) soit rempli d'eau et que le couvercle est propre. Assurez qu'il soit correctement posé dans la cannelure de joint du couvercle. Assurez que le joint torique soit lubrifié et que le couvercle soit bien fermé. Un lubrifiant aidera à créer un joint plus serré.

2. Raccords mal vissés du côté de la suction

Solution: Serrez les raccordements. NOTE - aucune pompe ne s'amorcera s'il y a des fuites d'air. Les fuites feront des bulles sur le mur de la piscine.

3. Joint torique (O-ring) qui coule

Solution: Serrez, réparez, ou remplacez les valves.

4. Le réceptacle du panier (tamis) est chargé de débris.

Solution: Enlevez le couvercle du tamis ou le couvercle d'écumoire, nettoyez-le, remplissez avec de l'eau. Serrez le couvercle.

5. Côté d'aspiration obstrué.

Solution: Contactez un professionnel qualifié pour exécuter la réparation.

Si la pompe développe un vide (vacuum), vérifiez s'il y a une canalisation d'aspiration bloquée ou le panier du tamis rempli de saleté. Une fuite d'air dans la tuyauterie d'aspiration peut être aussi la cause.

Si la pompe ne développe pas un vide et qu'elle a suffisamment « d'eau d'amorçage » :

i. Revérifiez pour des fuites d'aspiration, le couvercle du tamis et tous les raccordements filetés. Vérifiez si tous les cols du système sont serrés.

ii. Vérifiez la tension pour s'assurer que le moteur tourne à plein rendement (T/MN.-RPM)

iii. Ouvrez le couvercle et vérifiez l'obstruction dans l'aspiration. Examinez la turbine pour déceler les débris.

iv. Enlevez et remplacez le joint d'axe s'il coule.

6. Assurez-vous que toutes les aspirations et soupapes de décharge sont ouvertes et dégagées, et que le niveau d'eau de la piscine est au dessus des ouvertures d'aspiration.

DÉBIT FAIBLE :

1. Canalisation ou tamis obstruée.

Solution: Contactez un professionnel qualifié pour la réparation.

2. Tuyauterie de piscine trop petite.

Solution: Changer pour la bonne taille.

3. Ligne de décharge du filtre est limitée et la valve fermée partiellement (lecture élevée de mesure).

Solution: Filtres de sable - faire un «backwash» selon les instructions du fabricant ; Filtres de D.E. - faire un «backwash» selon les instructions du fabricant ; Des filtres avec cartouche - nettoyez ou remplacez la cartouche.

4. Fuite d'air dans l'aspiration.

Solution: Resserrez les raccordements d'aspiration et de décharge en utilisant une bande de téflon. Inspectez les autres raccords de tuyauterie et serrez au besoin.

5. Turbine restreinte ou endommagée

Solution: Remplacez avec un nouveau joint.

POMPE BRUYANTE:

1. Fuite d'air dans la tuyauterie d'aspiration, provoquée par la canalisation d'aspiration réduite ou d'un tuyau trop petit ou une fuite d'eau.

Solution: Contactez votre détaillant.

2. Vibration dû à une mauvaise fixation

Solution: Montez la pompe sur une surface de niveau et fixez la pompe solidement

3. Objets se retrouvent à l'intérieur de la pompe. Les pierres ou débris frappant la turbine

Solution: Nettoyez le réceptacle de la pompe.

4. Le moteur fait des bruits de roulements bruyants causés possiblement par: l'usure normale, de la rouille, une surchauffe ou bien parce que la concentration des produits chimiques a endommagé le joint permettant à l'eau de filtrer les graisses.

Solution: Tous les joints devraient être remplacés immédiatement. Contactez votre détaillant.

CHAPITRE 8 : GARANTIE

GARANTIE LIMITÉE

À tous les PREMIERS acheteurs de produits **Distinction**, le **manufacturier** garantit les pompes et les filtres Distinction contre tout défaut de fabrication ou de matières premières, pendant une période de deux ans à compter de la date d'achat.

Si un défaut quelconque est constaté pendant la période de la garantie, à moins qu'un tel défaut ait été occasionné par le gel, un accident, la négligence ou un vice d'installation, d'utilisation ou d'entretien, le produit sera réparé ou remplacé gratuitement, au gré **du manufacturier**, dans les 90 jours de la réception du produit défectueux en tenant compte de délais imprévisibles.

Pour obtenir le remplacement ou la réparation d'un produit défectueux en vertu de la garantie, retourner celui-ci port payé, à l'endroit acheté. Pour consulter la liste des détaillants Sima, visitez notre site web à l'adresse suivante : www.simacanada.ca/fr/

Le manufacturier refuse toute responsabilité à l'égard des frais de transport, de démontage ou de réinstallation et de tous les autres frais encourus pour obtenir le remplacement d'un produit en vertu de la garantie.

Certaines provinces interdisent que la durée d'une garantie implicite soit limitée ou que les dommages indirects ou fortuits soient limités ou exclus de la garantie. Dans de tels cas, les limites et exclusions susmentionnées ne seraient pas applicables.

Cette garantie vous octroie certains droits juridiques qui peuvent varier d'une province à l'autre. Cette garantie limitée est valable et applicable seulement au Canada pour les pompes et filtres Distinction utilisés normalement au Canada.

CHAPITRE 9 :PIÈCES

Pompes: FPP-72763

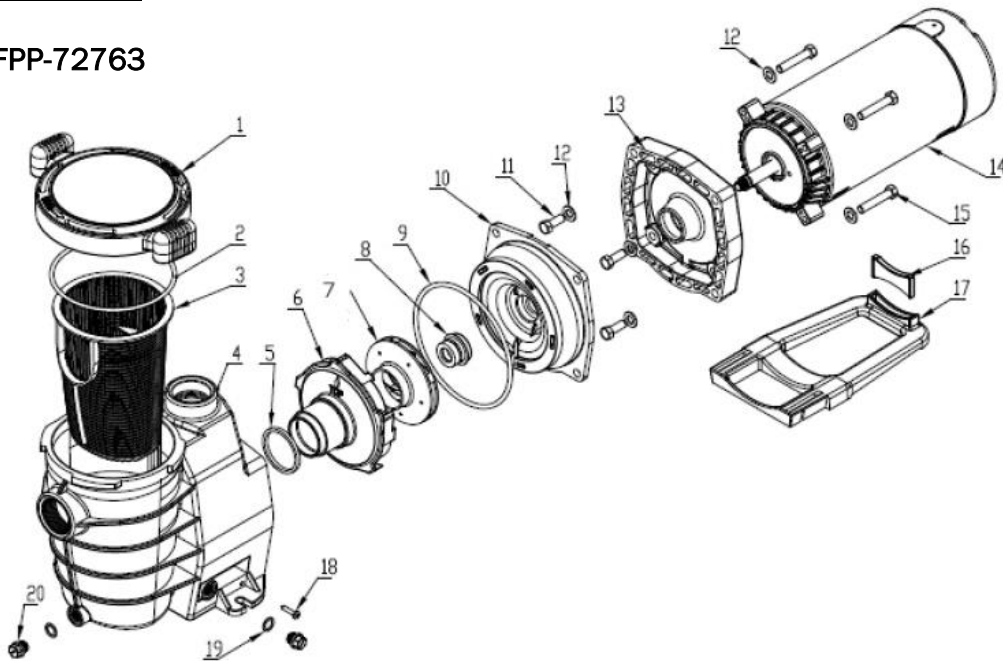

Ref. No.	Part No.	Description	QTY
1	647276571	Cover	1
2	65431042080	O-ring	1
3	647252704	Basket	1
4	647276501	Pump housing	1
5	65432040080	O-ring	1
6	648910604080	Diffuser	1
7	89106201	Impeller	1
8	65028026000	Seal assembly	1
9	65431121080	O-ring	1
10	648910602080	Pump cover	1
11	5225007000	Screw 3/8-16UNC*25.4mm	4
12	65244015000	Gasket M10	8
13	648910603080	Over cover	1
14	65023077000	1.5hp motor	1
15	5225008000	Screw 3/8-16UNC*50.8mm	4
16	647254205	Supporting foot	1
17	648910608	Mounting foot	1
18	65212013000	Screw ST4.8*25	2
19	65432002080	Gasket	2
20	648860105	Drain Plug	2